

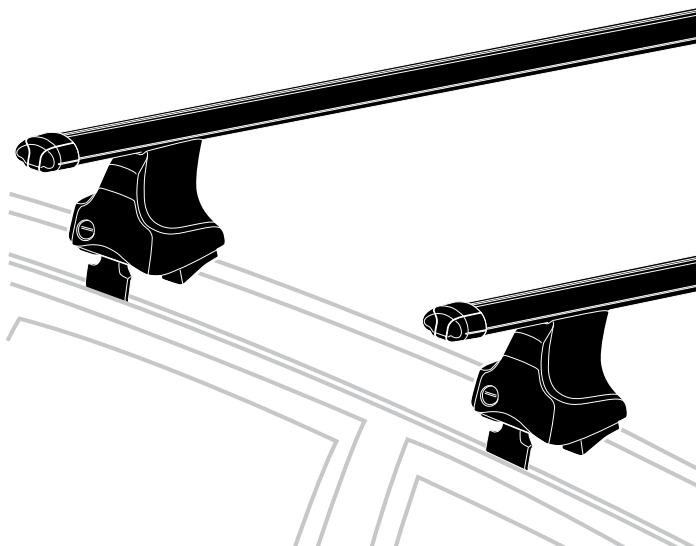

**MONTERINGSANVISNING · INSTALLATION INSTRUCTIONS
MONTAGEANLEITUNG · INSTRUCTIONS DE MONTAGE**

Accessories Part No	Date	Instruction Part No	Replaces
12828243 12828244	Sep 10	12828242	



12828243

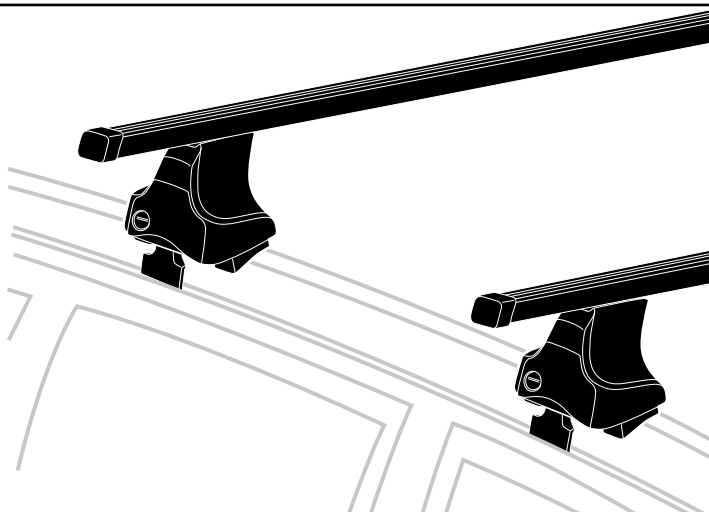

12828244

x4

x4

x2
 x2
 x2
 x4

x4

x1

x2
 x2

x1

1

x4

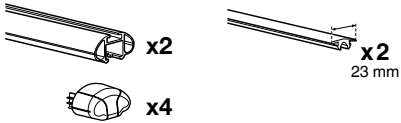
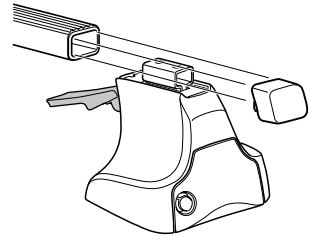
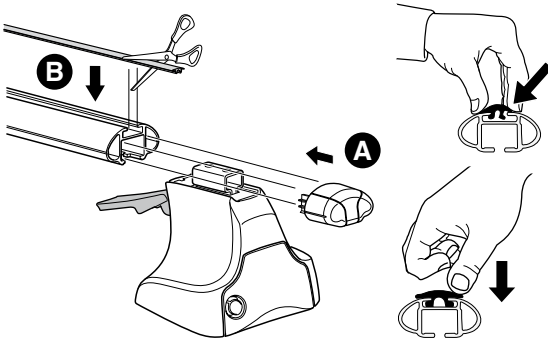
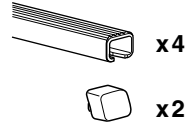
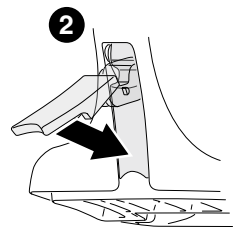
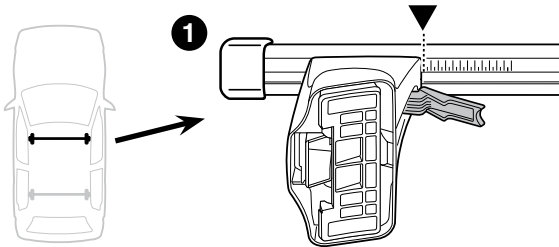
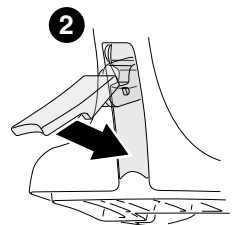
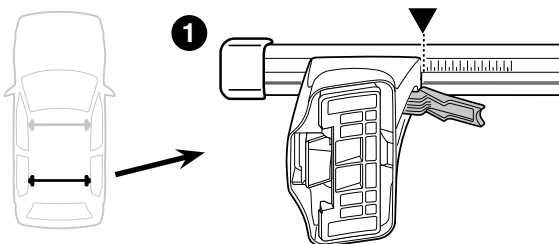
2**12828243****12828244****SAAB 9-5, 4-dr Sedan, 10-****41,5****SAAB 9-5, 4-dr Sedan, 10-****40**

3

SAAB 9-5, 4-dr Sedan, 10-

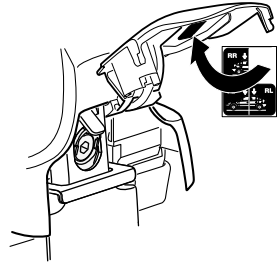
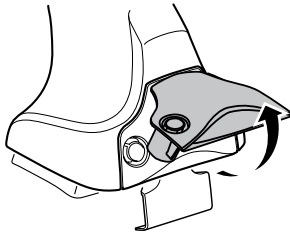
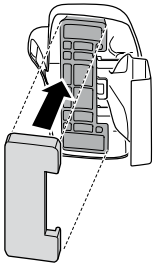
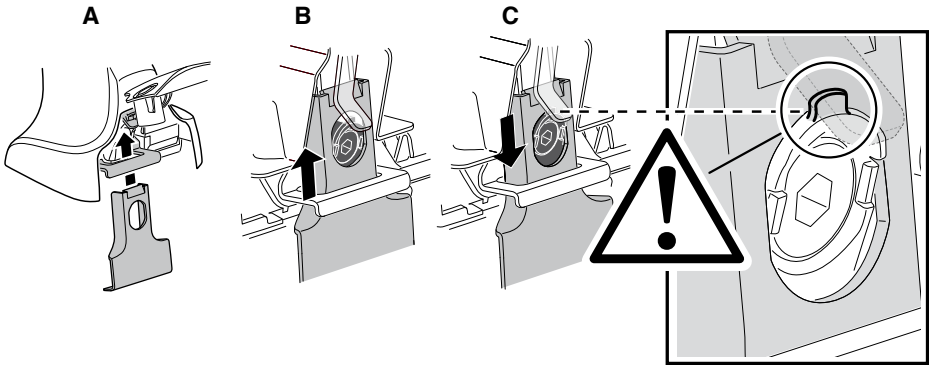
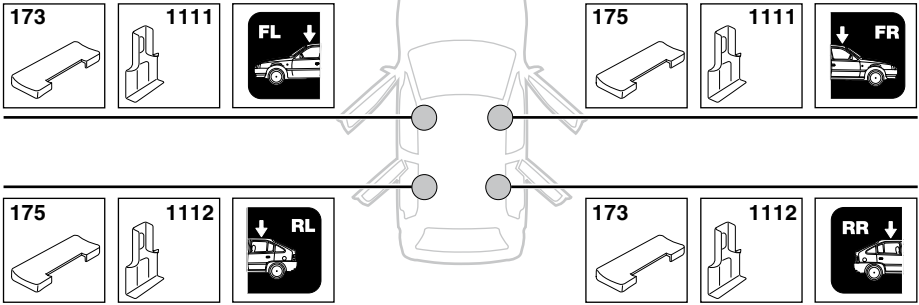

4

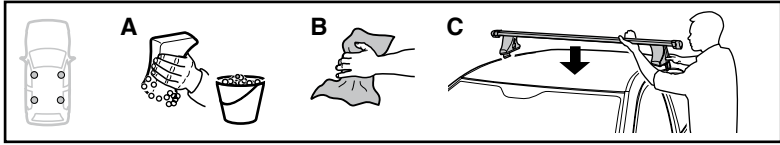

	X mm	Y mm	X inch	Y inch
SAAB 9-5, 4-dr Sedan, 10-	225 mm	770 mm	8 ⁷ / ₈ "	30 ³ / ₈ "

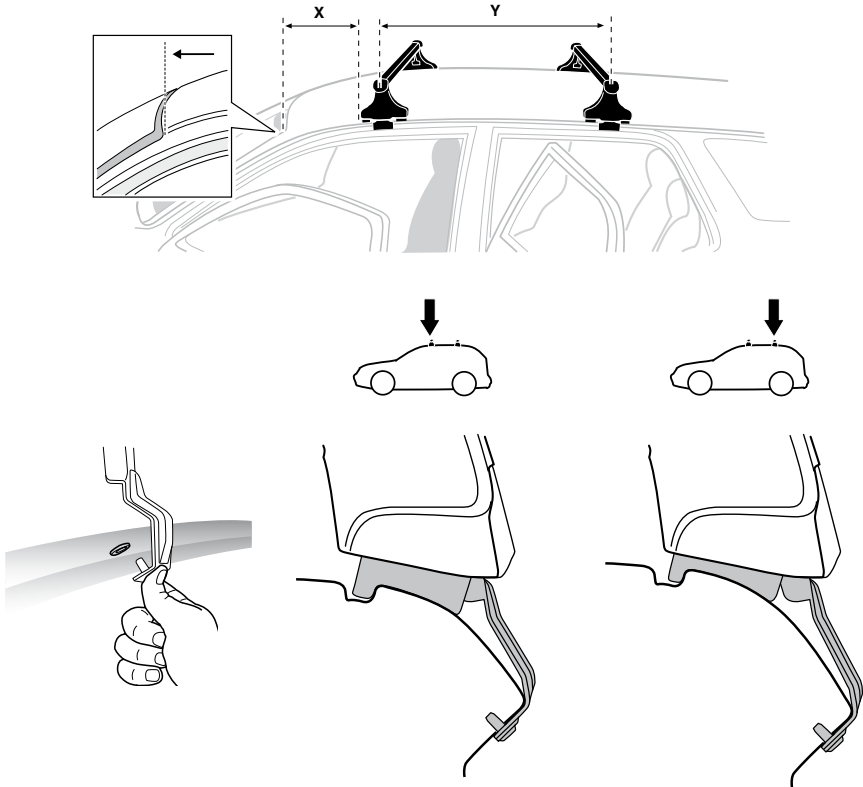

5

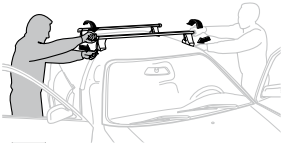

- | | |
|--|---|
| (SE) Dra åt växelvis | (PL) Pokręta bagażnika dokręcaj dokręcaj naprzemiennie. |
| (GB) Tighten alternately | (CZ) Šruba dokręcaj naprzemiennie |
| (DE) Die Schrauben abwechselnd anziehen | (RU) Затягивайте попеременно |
| (FR) Serrer alternativement chaque côté | (中文) 交替拧紧 |
| (NL) Afwisselend aan de linker- en de rechterkant aandraaien | (中文) 交替扭紧 |
| (FI) Kierrä vuorotellen | (日本語) 交互に締め付けてください。 |
| (I) Alternare il serraggio delle viti | (한국어) 번갈아 가며 조이십시오. |
| (ES) Apretar alternativamente | (ไทย) ชั่งในแบบสลับ |

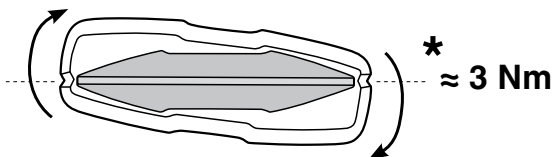
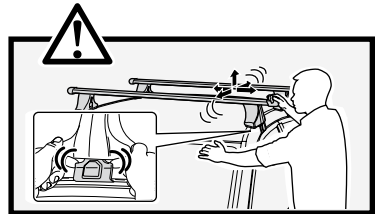
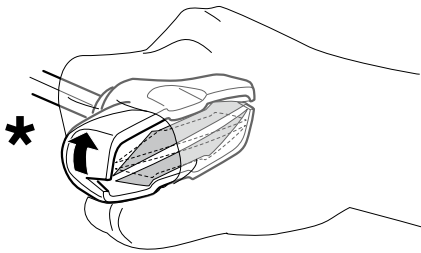
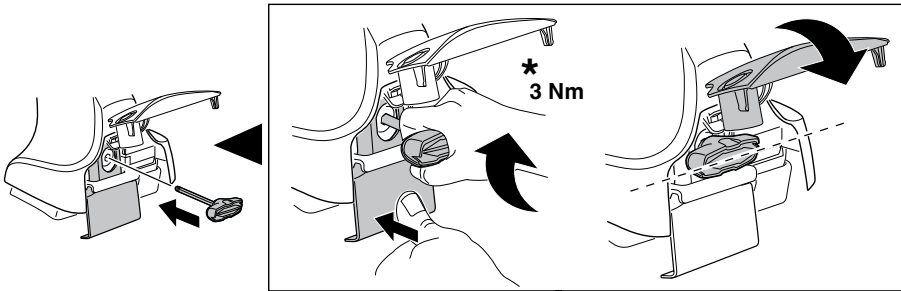

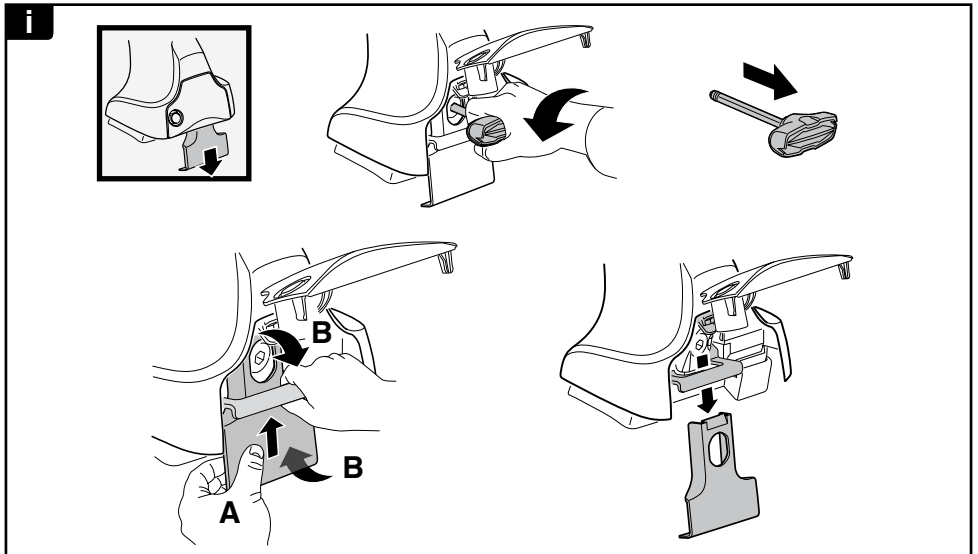
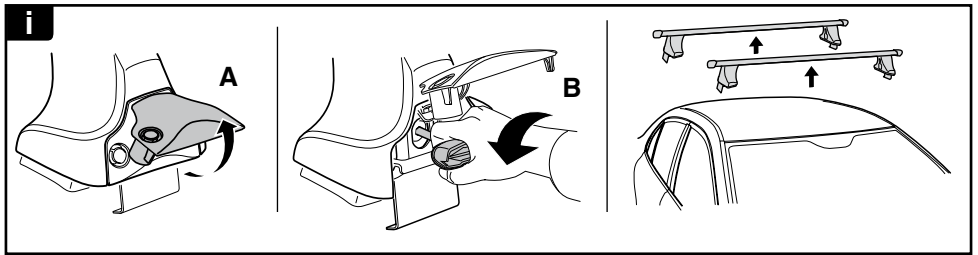
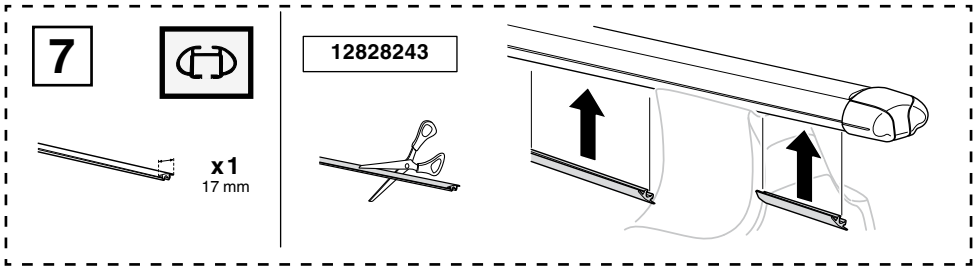
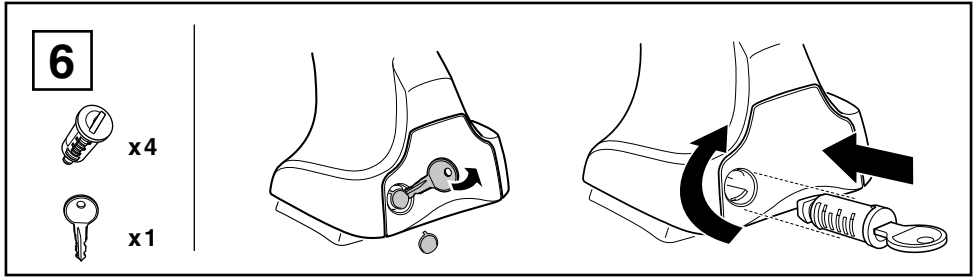

Montering

- Kontrollera mot monteringsanvisningen att alla ingående detaljer finns med.
- Rengör bilens tak samt de delar på produkten som kommer i kontakt med taket.
- Gå igenom och följ noga monteringsanvisningen och eventuell rekommendationslista. Montera därefter stegvis 1, 2 o.s.v.
- Om inga speciella monteringspositioner anges i monterings-anvisningen skall ett minsta avstånd av 700 mm mellan lasthållarbågarna eftersträvas.
- Vid transport av långa laster får avståndet mellan lasthållarbågarna inte understiga 600 mm.
- Efter varje montering kontrollera att lasthållaren sitter säkert på taket. Försök rubba lasthållaren ur sitt läge. Försök också dra ut spännblecken från takkanten. Klarar du något av detta måste lasthållaren spännas fast hårdare. Denna test bör göras regelbundet.
- Vissa typer av solluckor och antenner går inte att använda när produkten är monterad.
- Modifieringar av produkten får inte göras.

Lastning

- Den i monteringsanvisningen angivna maxlasten får inte överskridas. Beakta dock bilfabrikantens instruktion för tillåten maxlast. Skiljer sig de rekommenderade maxlasterna åt, gäller den lägre vikten.

Max taklast = lasthållarnas vikt + ev. tillbehör + lastens vikt.

- Lasten får inte väsentligt överskrida lasthållarens bredd i sidled, utan skall fördelas jämt över lasthållaren med så låg tyngdpunkt som möjligt.
- När flera surfbrädor transporteras skall de inte läggas i bredd, utan lastas ovanpå varandra.
- Vid transport av surfbrädor och andra långa föremål skall dessa förankras även fram och bak på fordonet.
- Skidor skall transporteras med spetsarna vända bakåt.
- Alla lösa eller löstagbara detaljer på lasten såsom ex. barnstol, cykelpump, fenor etc. skall tas bort.
- Last skall spännas fast ordentligt. Elastiska sk. "bläckfiskar" får inte användas.
- Lastens fastspänning skall kontrolleras efter en kort körsträcka och därefter med lämpliga intervaller. Dra åt lasten vid behov.

OBSERVERA! Kontrollera alltid lastens fastspänning.

Köregenskaper och förordningar

- Hastigheten skall anpassas till lasten som transporteras och till rådande omständigheter såsom väglag, vindförhållanden, vägens beskaffenhet, trafik samt gällande hastighetsbestämmelser.
- Var speciellt uppmärksam på att fordonets höjd ökar när upprättstående laster transporteras.
- Fordonets kör- och bromsegenskaper och dess känslighet för sidvindar förändras genom taklasten.
- Produkter försedda med lås skall alltid vara låsta under färd.

Skötsel

- Kontrollera och byt ut slitna eller defekta detaljer på produkten.
- Lasthållaren skall alltid rengöras och underhållas, särskilt vintertid.
- Skruvar, muttrar och ev. lås skall smörjas med jämna mellanrum.
- När produkten ej används, så bör den monteras av.
- Vid demontering av produkt bör eventuella lösa delar förvaras på ett betryggande sätt.



Fitting

- Check with the assembly instructions that all the necessary parts are present.
- Clean the car's roof and those parts of the product that come into contact with the roof.
- Go through and carefully follow the assembly instructions and the recommendation list, if one is included. Then fit the unit in the correct sequence, that is to say 1, 2, 3 and so on.
- If no special fitting positions are given in the assembly instructions, try to maintain a minimum distance of 700 mm between the load carrier bars.
- When carrying long loads, the distance between the load carrier bars should not be less than 600 mm.
- Every time the unit is fitted, check that the load carrier is sitting securely on the roof. Try to push and pull the carrier out of its locked position. Try also to pull out the tensioning tabs from the roof edge. If you manage to move any part of the unit, the load carrier must be secured more firmly. This test should be carried out regularly.
- Some types of sunroof and radio antenna cannot be used when the carrier is fitted.
- No modifications to the product are permitted.

Loading

- The maximum load specified in the assembly instructions is not to be exceeded. However, this limit is always subordinate to the maximum load recommended by the manufacturer of the car itself. It is always the lower maximum recommended load that applies.
Max. roof load = load carrier weight + any fitted carrier accessories + the weight of the load itself.
- The load may not significantly exceed the load carrier's width, and it should always be spread evenly across the load carrier and with the lowest possible centre of gravity.
- When several surfboards are being carried, they should not be placed beside each other but instead one on top of the other.
- When carrying surfboards and other long items, these shall be secured both at the front and the rear of the vehicle.
- Skis must be carried with their pointed ends facing the rear of the vehicle.
- All loose or removable parts of the load such as bike child seats, tyre pumps, fins and so on should be taken off prior to loading.
- The load should be thoroughly secured. Elastic bungees are not to be used.
- The load's security should be checked after a short distance, and thereafter at suitable intervals. Tighten the load's securing straps whenever necessary.
NOTE! Always check the load's attachment security.

Driving properties and regulations

- Road speed should always be adjusted to suit the loadbeing carried and the current driving conditions, such as road type and quality, wind conditions, traffic intensity and applicable speed limits.
- Note that the vehicle's total height increases when upright loads are carried.
- The vehicle's driving characteristics and braking behaviour change and its vulnerability to side-winds increases when a load is carried on the roof.
- Products fitted with a lock should always be locked during transport.

Maintenance

- Check and replace worn-out or defective parts.
- The load carrier should always be cleaned and maintained, especially in the winter.
- Screws, nuts and locks (if fitted) should be lubricated at regular intervals.
- When not in use, the product should be removed from the vehicle.
- When the product is removed from the vehicle, all loose parts should be stored safely.

Montage

- Anhand der Montageanweisung kontrollieren, daß alle Teile mitgeliefert sind.
- Das Fahrzeugdach und die Teile des Produkts, die mit dem Dach in Berührung kommen, reinigen.
- Die Montageanweisung und etwaige Empfehlungsliste genau befolgen.
Die Montage schrittweise 1, 2 usw. vornehmen.
- Wenn keine besonderen Montagepositionen in der Montageanweisung angegeben sind, soll der Abstand zwischen den Lastenträgern mindestens 700 mm betragen.
- Beim Transport langer Güter darf der Abstand zwischen den Lastenträgern nicht weniger als 600 mm betragen.
- Nach jeder Montage die Lastenträger auf festen Sitz auf dem Dach kontrollieren. Versuchen Sie, die Lastenträger aus ihrer Lage zu rücken und die Halteklammern von der Dachkante loszuziehen – falls dies gelingt, muß der Lastenträger fester gespannt werden. Diese Kontrolle sollte regelmäßig erfolgen.
- Bestimmte Schiebedachtypen und Antennen lassen sich bei angebautem Produkt nicht benutzen.
- Veränderungen des Produkts sind grundsätzlich nicht zugelassen.

Beladen

- Die in der Montageanweisung angegebene max. Zuladung darf nicht überschritten werden – aber auch die Angaben in der Betriebsanleitung des Fahrzeugherstellers beachten.
Bei Unterschied zwischen den Werten gilt immer der niedrigere Wert.
 - **Zul. Dachlast = Gewichte von Lastenträgern + etwaigem Zubehör + Ladegut.**
 - Die Zuladung darf seitlich nicht nennenswert über die Lastenträger hinausragen, sie muß gleichmäßig auf den Lastenträgern verteilt und mit möglichst tief liegendem Schwerpunkt angeordnet sein.
 - Mehrere Surfbretter dürfen nicht nebeneinander, sondern müssen übereinander angeordnet werden.
 - Surfbretter und andere lange Transportgüter müssen außerdem vorn und hinten zuverlässig am Fahrzeug befestigt werden.
 - Ski müssen immer mit den Spitzen nach hinten gerichtet transportiert werden.
 - Lose und abnehmbare Teile der Zuladung – wie Kindersitz, Fahrradpumpe, Flossen u.dgl. – müssen entfernt werden.
 - Die Zuladung muß zuverlässig gesichert werden. Elastische Gurte oder sog. Gepäckspinnen sind nicht zulässig.
 - Die zuverlässige Befestigung der Zuladung nach einer ersten kurzen Fahrstrecke überprüfen. Diese Kontrolle dann in regelmäßigen Abständen wiederholen und die Zuladung bei Bedarf neu sichern.
- ACHTUNG! Immer die zuverlässige Befestigung der Zuladung kontrollieren!**

Fahreigenschaften und Vorschriften

- Die Geschwindigkeit der Zuladung, dem Straßenzustand und -typ, den übrigen Verkehrsverhältnissen sowie den Geschwindigkeitsvorschriften anpassen.
- Besonders beachten, daß beim Transport hoher Zuladung die lichte Höhe des Fahrzeugs zunimmt.
- Die Dachlast beeinflusst das Fahr- und Bremsverhalten des Fahrzeugs und auch die Seitenwindempfindlichkeit.
- Mit einem Schloß versehene Produkte müssen während der Fahrt immer abgeschlossen sein.

Wartung und Pflege

- Verschlossene oder schadhafte Teile des Produkts unbedingt erneuern.
- Die Lastenträger pflegen und sauber halten, insbesondere im Winter.
- Schrauben, Muttern und etwaige Schlösser regelmäßig mit Schmiermittel behandeln.
- Bei Nichtbenutzung sollte das Produkt abgebaut werden.
- Beim Abbau des Produkts sollten etwaige lose Teile auf zuverlässige Weise aufbewahrt werden.

Installation

- Vérifier avec les «Instructions de montage» que toutes les pièces sont présentes dans l'emballage.
- Laver et essuyer le toit de la voiture ainsi que les parties du produit en contact avec celui-ci.
- Lire attentivement les instructions de montage et respecter l'ordre des schémas explicatifs lors de l'installation du produit; si une liste d'affectation est incluse ne pas oublier de la consulter.
- Si aucune indication n'est précisée sur le positionnement des barres sur toit, essayer de maintenir un écartement minimum de 700 mm entre les deux barres.
- Pour le transport d'objets longs l'écartement entre les barres ne doit pas être inférieur à 600 mm.
- Avant chaque utilisation vérifier que les barres sont solidement fixées sur le toit, en les secouant pour essayer de les faire bouger. Vérifier qu'il est impossible d'arracher les pattes de fixation; si ce n'est pas le cas, il est alors nécessaire de resserrer plus fermement les barres. Répéter ces tests régulièrement.
- Certains toits ouvrants ou antennes ne pourront être utilisés lorsque les barres de toit sont fixées sur la voiture.
- Ce produit ne doit subir aucune modification.

Chargement

- Ne pas dépasser la charge maxi indiquée dans les instructions de montage. Vérifier toutefois que le constructeur auto ne spécifie pas une charge inférieure, auquel cas cette dernière prévaut.
Charge maxi sur le toit = Poids: des barres de toit + Accessoires éventuels + Chargement.
- Garder à l'esprit que latéralement, le chargement ne doit pas dépasser par rapport aux barres de toit; par ailleurs le chargement doit être réparti de manière homogène sur les barres, en recherchant le centre de gravité le plus bas possible.
- Lors du transport de plusieurs planches de surf, elles doivent être placées les unes sur les autres et non pas les unes à côté des autres.
- Lors du transport d'objets longs type planches à voiles ou autres, il est nécessaire de les fixer à l'avant et à l'arrière de la voiture.
- Les skis doivent être transportés avec les spatules vers l'arrière.
- Ne pas oublier d'enlever les accessoires susceptibles de se détacher du matériel transporter, ainsi sur les vélos: les sièges pour enfants, pompes, gourdes, ...
- Le chargement doit être solidement fixé avec des sangles; ne pas utiliser tendeurs et autres sandows.
- Contrôler la fixation du chargement après plusieurs kilomètres, puis à intervalles réguliers en resserrant si nécessaire.

ATTENTION: Toujours vérifier la fixation du chargement.

Conduite et Réglementation

- Ajuster et adapter sa conduite à la nature du chargement transporté, mais également en fonction de la route, du vent, de la circulation, et des limitations de vitesse.
- Attention, à la hauteur du véhicule notamment lors du transport de vélos sur les barres de toit.
- Un chargement sur le toit modifie la tenue de route et le freinage du véhicule, ainsi que la sensibilité à la prise au vent latéral.
- Les produits livrés avec des verrous doivent être systématiquement fermés à clé lors du transport.

Entretien

- Contrôler et remplacer les pièces défectueuses le cas échéant.
- Nettoyer et entretenir les barres de toit avec soin notamment en hiver.
- Lubrifier régulièrement les vis, écrous et serrures.
- Démontez les barres de toit lorsqu'elles ne servent pas.
- Ranger et conserver soigneusement toutes les pièces des barres lorsqu'elles sont démontées.

Montage

- Controleer aan de hand van de montage-instructies of u alle onderdelen heeft.
- Maak het dak van de auto schoon, alsmede de onderdelen van het product die in aanraking komen met het dak.
- Lees de montage-instructies en eventuele aanbevelingen door en volg deze nauwkeurig op. Monteer daarna stap voor stap 1, 2, etc.
- Als er in de montage-instructies geen speciale montageposities worden aangegeven, moet een minimale afstand van 700 mm tussen de dwarsstangen worden nagestreefd.
- Bij het vervoer van een lange lading mag de afstand tussen de dwarsstangen niet kleiner zijn dan 600 mm.
- Controleer na het monteren altijd of de allesdrager goed op het dak vastzit. Probeer de allesdrager van zijn plaats te duwen. Probeer ook om de spanklemmen van het dak te trekken. Als u op een van beide manieren beweging in de allesdrager krijgt, moet deze steviger worden vastgezet. Deze test moet regelmatig worden uitgevoerd.
- Sommige typen zonnedak en sommige antennes kunnen niet worden gebruikt als het product is gemonteerd.
- Er mogen geen wijzigingen worden aangebracht in het product.

Lading

- De in de montage-instructies aangegeven maximale last mag niet overschreden worden. Houd echter ook rekening met de instructies van de autofabrikant over de toegestane maximale last. Als de aanbevolen maximale lasten van elkaar afwijken, dan geldt de laagste.
 - **Max. daklast = het gewicht van de allesdrager + evt. accessoires + het gewicht van de lading.**
 - De lading mag aan de zijkant niet wezenlijk uitsteken buiten de allesdrager en moet gelijkmatig over de allesdrager worden verdeeld met een zo laag mogelijk zwaartepunt.
 - Als er meerdere surfplanken worden vervoerd, moeten die niet naast elkaar maar op elkaar worden gelegd.
 - Bij het vervoer van surfplanken en andere lange voorwerpen dienen deze ook aan de voor- en achterzijde van het voertuig te worden verankerd.
 - Ski's moeten met de punten naar achter worden vervoerd.
 - Alle losse of afneembare onderdelen van de lading zoals een kinderzitje, fietspomp, vinnen, etc. moeten worden verwijderd.
 - De lading dient goed te worden vastgezet. Elastische zgn. "spinnen" mogen niet worden gebruikt.
 - Na een korte afstand moet worden gecontroleerd of de lading goed vastzit. Daarna moet deze controle met gepaste regelmaat worden herhaald. Zonodig moet de lading opnieuw worden vastgezet.
- NB! Controleer altijd of de lading goed vastzit.**

Rijgedrag en bepalingen

- De snelheid moet worden aangepast aan de vervoerde lading en aan de heersende omstandigheden zoals toestand van de weg, de wind, het wegdek, het verkeer en de geldende snelheidsbepalingen.
- Denk er met name aan dat de hoogte van het voertuig toeneemt wanneer staande lading wordt vervoerd.
- Het rij- en remgedrag van het voertuig en de gevoeligheid voor zijwinden veranderen door de daklast.
- Producten die zijn voorzien van een slot moeten tijdens de rit altijd worden afgesloten.

Onderhoud

- Controleer versleten of defecte onderdelen van het product en vervang deze.
- De allesdrager moet altijd schoongemaakt en onderhouden worden, met name in de winter.
- Schroeven, moeren en eventuele sloten moeten met regelmatige tussenpozen worden gesmeerd.
- Als het product niet wordt gebruikt moet het gedemonteerd worden.
- Bij demontage van het product moeten eventuele losse delen op veilige wijze worden opgeborgen.

Asennus

- Tarkista asennusohjeista, että kaikki osat ovat mukana.
- Puhdista auton katto sekä tuotteen ne osat, jotka koskettavat kattoa.
- Käy asennusohje läpi ja noudata sitä huolellisesti. Käy myös mahdollinen suosituslista läpi huolellisesti. Asenna tämän jälkeen vaiheittain järjestyksessä 1, 2 ja niin edelleen.
- Jos asennusohjeissa ei ole annettu mitään erityisiä asennuskohtia, taakkatelineputkien keskinäinen väli on pyrittävä jättämään ainakin 700 mm:n.
- Pitkiä esineitä kuljetettaessa taakkatelineiden välisen etäisyyden on oltava vähintään 600 mm. Kuorman sallitut ylitykset ovat edessä yhden metrin ja takana kaksi metriä (AjonAs 45§ 2. mom.)
- Tarkista jokaisen asennuksen jälkeen, että taakkateline on tukevasti katolla. Yritä irrottaa taakkateline heiluttamalla sitä. Yritä myös vetää kiinnityspelti irti katon reunasta. Jos taakkateline irtoaa, se on kiinnitettävä lujemmin paikalleen. Tämä testi on suoritettava säännöllisesti.
- Tietyn tyyppisiä kattoluukkuja ja antennejä ei voi käyttää tuotteen ollessa asennettuna.
- Tuotetta ei saa muuttaa.

Kuormaaminen

- Asennusohjeissa annettua suurinta kuormaa ei saa ylittää. Noudata myös autonvalmistajan ilmoittamaa suurinta sallittua kattokuormaa. Jos suositellut suurimmat kuormat eroavat toisistaan, noudata pienempää arvoa.
 - **Suurin kattokuorma = taakkatelineiden paino + mahdolliset tarvikkeet + kuorman paino.**
 - Kuorma ei saa ylittää taakkatelineen leveyttä merkittävästi. Kuorma on jaettava mahdollisimman tasaisesti taakkatelineen päälle. Ajoneuvoasetuksen 45§ mukaan kuorma ei saa ulottua sivusuunnassa korin ulkopuolelle. Tätä ei sovelleta veneen kuljetukseen.
 - Jos kuljetat useita purjelautoja, ne on kuljetettava päällekkäin. Purjelautoja ei saa kuljettaa vierekkäin.
 - Purjelaudat ja muut pitkät kuljetettavat esineet on kiinnitettävä ajoneuvon etu- ja takaosaan.
 - Sukset on kuljetettava kärjet taaksepäin.
 - Kaikki kuorman irtonaiset tai irrotettavat osat, kuten lastenistuimet, polkupyöränpumput, siivekkeet jne., on irrotettava.
 - Kuorma on kiinnitettävä kunnolla. Älä käytä kiinnittämiseen kuminauhoja (nk. "mustekaloja").
 - Tarkista kuorman kiinnityksen kireys lyhyen ajomatkan jälkeen. Tarkista kireys aina sopivin väliajoin. Kiristä kuorman kiinnitys tarvittaessa
- UOMAUTUS! Kuorman kiinnitys on aina tarkistettava.**

Ajo-ominaisuudet ja määräykset

- Nopeus on valittava kuljetettavan kuorman mukaan. Lisäksi on otettava huomioon voimassa olevat olosuhteet, kuten tielainsäädäntö, tien kunto, liikenteen vilkkaus sekä voimassa olevat nopeusrajoitukset (tilannenopeus).
- Muista, että ajoneuvon korkeus lisääntyy kuljetettaessa pystykuormia.
- Kattokuorma muuttaa ajoneuvon ajo- ja jarrutusominaisuuksia sekä sen sivutuuliherkkyyttä.
- Lukolliset tuotteet on lukittava aina matkan ajaksi.

Hoito

- Tarkista tuotteen osat. Vaihda kuluneet tai vialliset osat.
- Taakkateline on puhdistettava ja huollettava säännöllisesti etenkin talvisaikaan.
- Ruuvit, mutterit ja mahdolliset lukitukset on voideltava tasaisin väliajoin.
- Kun tuote ei ole käytössä, poista se autosta.
- Kun tuote puretaan, muista säilyttää mahdolliset irto-osat turvallisessa paikassa.



Montaggio

- Consultate le istruzioni di montaggio e verificate che siano presenti tutti gli elementi necessari.
- Pulite il tetto del veicolo ed i componenti del dispositivo che vengono a contatto con il tetto del veicolo.
- Seguite scrupolosamente le istruzioni di montaggio e l'elenco delle raccomandazioni, se fornito in dotazione. Montate quindi il dispositivo rispettando la sequenza corretta, e cioè: 1, 2, 3, ecc.
- Qualora le istruzioni di montaggio non prevedessero posizioni di montaggio particolari, abbiate cura di mantenere una distanza minima di 700 mm tra le barre di carico.
- Quando si trasportano carichi lunghi, la distanza tra le barre di carico non deve essere inferiore a 600 mm.
- Ogni qualvolta si effettua il montaggio del dispositivo, controllate che le barre di carico siano ben fissate al tetto. Cercate di spingere e di estrarre le barre di carico fuori dalle rispettive posizioni di bloccaggio. Cercate inoltre di estrarre le alette di tensionamento dal bordo del tetto. Qualora doveste riuscire a muovere una parte qualsiasi del dispositivo, il porta-carichi dovrà essere fissato più saldamente. Questa prova deve essere effettuata con regolarità.
- Alcuni tipi di tetti e di antenne radio non possono essere utilizzati quando il porta-carichi è montato.
- Non è consentito apportare alcuna modifica al prodotto.

Caricamento

- Abbiate cura di non superare mai il carico massimo indicato nelle istruzioni di montaggio. Tuttavia, questo limite è sempre subordinato al carico massimo raccomandato dal costruttore del veicolo. Si raccomanda di applicare sempre il carico massimo più basso indicato.
Carico massimo sul tetto = peso del porta-carichi + accessori montati + peso del carico stesso.
- Il carico non può essere notevolmente superiore alla larghezza del porta-carichi. Sistemate il carico sempre trasversalmente rispetto al porta-carichi ed in modo che il centro di gravità risulti quanto più basso possibile.
- Quando è necessario caricare più tavole da surf, queste non devono essere poste una accanto all'altra, bensì una sopra l'altra.
- Quando si caricano tavole da surf ed altri oggetti lunghi, questi devono essere fissati sia sulla parte frontale sia su quella posteriore del veicolo.
- Gli sci devono essere montati con le punte rivolte verso la parte posteriore del veicolo.
- Tutte gli elementi del carico che possono essere rimossi, come sedili di biciclette per bambini, pompe per i pneumatici, pinne ed altro, devono essere rimossi prima di provvedere al loro caricamento.
- Il carico deve essere completamente fissato. Non utilizzate corde elastiche.
- Controllate sempre la sicurezza del carico dopo aver percorso un breve tragitto, e successivamente ad intervalli regolari. All'occorrenza, fissate le cinghie di sicurezza.
NOTA! Controllare sempre che il carico sia fissato in modo corretto e sicuro.

Proprietà e norme per la guida

- La velocità di crociera dovrà essere sempre regolata in conformità al carico ed alle condizioni di guida, come il tipo ed il fondo stradale, le condizioni di vento, l'intensità del traffico ed i limiti di velocità prescritti.
- Considerate che l'altezza totale del veicolo aumenta quando si caricano oggetti perpendicolari.
- Quando il carico è posizionato sul tetto, le caratteristiche di guida del veicolo ed il comportamento dei freni variano, dato che la vulnerabilità ai colpi venti laterali è maggiore.
- Tutti gli oggetti montati con un dispositivo di fermo devono essere sempre bloccati durante il trasporto.

Manutenzione

- Controllate e sostituite gli elementi deteriorati o difettosi.
- Il porta-carichi dovrà essere sempre pulito e sottoposto a manutenzione, specialmente durante i mesi invernali.
- Viti, bulloni e dispositivi di bloccaggio (se esistenti) devono essere lubrificati ad intervalli di tempo regolari.
- Quando non utilizzato, rimuovete il dispositivo dal veicolo.
- Una volta rimosso, tutte gli elementi staccati devono essere riposti con cura.

Montaje

- Controle con las instrucciones de montaje que no falte ninguna de las piezas integrantes.
- Limpie el techo del automóvil y las piezas del producto que estén en contacto con el techo.
- Lea y siga cuidadosamente las instrucciones de montaje y la lista de recomendaciones, si la hubiera. Efectúe luego el montaje por etapas, 1, 2, etc.
- Si en las instrucciones no se indican posiciones de montaje especiales, se intentará mantener una distancia mínima de 700 mm entre las secciones del portaequipajes.
- Al transportar cargas largas la distancia entre las secciones portaequipajes no deberá ser inferior a 600 mm.
- Después de cada montaje controle que el portaequipajes quede instalado de forma segura sobre le techo. Para ello, intente alterar su posición. Intente también desplazar las piezas de sujeción fuera del borde del techo. Si usted puede hacer alguna de estas dos cosas el portaequipajes tiene que afirmarse mejor. Esta prueba debe hacerse periódicamente.
- Algunos tipos de techo corredizo y antenas no pueden utilizarse cuando el producto está montado.
- No está permitido hacer modificaciones en el producto.

Carga

- No deberá rebasarse la carga máxima indicada en las instrucciones de montaje. No obstante hay que tener en cuenta las instrucciones del fabricante del automóvil acerca de la carga máxima permisible. Si las cargas máximas recomendadas fueran diferentes, la carga válida es la menor de ellas.
Carga máx. sobre el techo = peso de las secciones portaequipajes + posibles accesorios + peso de la carga.
- La carga no debe sobrepasar en un grado importante la anchura lateral del portaequipajes, y debe distribuirse uniformemente sobre el portaequipajes de modo que el centro de gravedad sea lo más bajo posible.
- Cuando se transporten varias tablas de surf, éstas no deberán colocarse unas junto a otras, sino superpuestas.
- Al transportar tablas de surf y otros objetos largos, estos deberán sujetarse también al vehículo por delante y detrás.
- Los esquís deberán transportarse con las puntas dirigidas hacia atrás.
- Deberán quitarse todas las piezas sueltas o que puedan soltarse de la carga, por ej. silla para niños, bomba de inflar ruedas de la bicicleta, aletas, etc.
- La carga deberá sujetarse bien. No está permitido utilizar gomas elásticas tipo "pulpo".
- La sujeción de la carga deberá controlarse después de un breve recorrido, y luego a intervalos apropiados. Tense la sujeción de la carga siempre que sea necesario.
¡IMPORTANTE! Controle siempre la sujeción de la carga.

Características de conducción y normas

- La velocidad deberá adaptarse a la carga transportada y a las circunstancias reinantes, tales como estado de la carretera, viento, tipo de calzada, tráfico, y normas y límites de velocidad vigentes.
- Tenga especialmente en cuenta que la altura del vehículo aumenta cuando se transportan cargas colocadas en posición vertical.
- Además, la carga sobre el techo altera las características de conducción del automóvil, y su sensibilidad al viento lateral.
- Los productos que van provistos de cerradura siempre deberán estar cerrados con llave durante el trayecto.

Mantenimiento

- Controle y cambie las piezas desgastadas o deterioradas del producto.
- El portaequipajes deberá limpiarse y recibir mantenimiento siempre, en especial en invierno.
- Los tornillos, tuercas y, en su caso, cerraduras, deberán engrasarse periódicamente.
- Cuando el producto no se utilice, debe desmontarse.
- En caso de desmontar el producto, las piezas sueltas deberán conservarse de forma segura.

Upevnění nosiče

- Před montáží zkontrolujte, jestli jsou v balení všechny montážní díly.
- Před montáží umyjte a osušte střechu vozidla a všechny díly nosiče, které mají kontakt se střechou.
- Dbejte pokynů návodu k montáži. Ve většině případů návod k použití udává vzdálenost mezi příčnými rameny nosiče.
- V případě, že nic není udáno, musí být vzdálenost mezi rameny nejméně 700 mm.
- V případě transportu dlouhých předmětů jako např. surfů, střešních boxů apod. nesmí být vzdálenost mezi rameny menší než 600 mm.
- Po každé montáži překontrolujte upevnění nosiče na střeše. Zkuste vyviklat nosič z upevnění. Zkuste též vytáhnout upevnění z okraje střechy. V případě úspěchu musíte nosič více utáhnout. Při delších cestách pravidelně kontrolujte utažení nosiče.
- S namontovaním nosičem je někdy nemožné otevřít některé druhy střešních oken. Dlouhý náklad může zamezit otevření zadních dveří vozidla.
- Nikdy neměňte konstrukci nosiče.

Připevnění nákladu

- Maximální zatížení nosiče uvedené v návodu k montáži nesmí být nikdy překročeno. Dbejte také předpisů uvedených továrnou pro vaše vozidlo. V případě rozdílu platí vždy nižší hodnota.
Max. zatížení střechy = hmotnost nosiče + hmotnost příslušenství + hmotnost nákladu.
- Náklad nesmí příliš přesahovat ramena nosiče a musí být umístěn tak, aby těžiště bylo co nejnižší.
- V případě, že přepravujete několik surfů, nepokládejte je vedle sebe, ale na sebe – tak snížíte tendenci nadlehčování.
- Surf a jiné dlouhé předměty pevně přivažte vpředu i vzadu k vozidlu.
- Lyže přepravujte špičkami dozadu.
- Z přepravovaných předmětů odstraňte části, které by se cestou mohly uvolnit – dětská sedačka, pumpička na kolo, odmontovatelná ploutev surfu atd.
- Náklad musí být pevně přivázán řemeny nebo něčím podobným. Neužívejte elastické „chobotnice“.
- Upevnění nákladu musí být překontrolováno krátce po naložení a pravidelně kontrolováno během cesty.
POZOR! Vždy překontrolujte připevnění nákladu!

Jízdní pokyny

- Přizpůsobte rychlost jízdy nákladu a podmínkám jízdy jako např. stavu silnice, větru, hustotě dopravy a samozřejmě platným dopravním předpisům.
- Dejte pozor na víšku vozidla – především při dopravě vysokého nákladu, jako např. jízdních kol.
- Náklad na střeše má vliv na jízdní a brzdové vlastnosti vozidla a na jeho citlivost na boční vítr.
- Zamykatelné nosiče musí být za jízdy zamknuté.

Údržba

- Pečlivě uschovejte náhradní klíče.
- Po použití, zvláště v zimě, vždy nosič a příslušenství umyjte a promažte.
- Eventuální montážní nářadí a pokyny k montáži mějte vždy ve voze.
- Pokud nosič nepoužíváte, odmontujte ho.
- Po demontáži připevněte volné díly zpět na své místo.

Montaż

- Sprawdź czy zestaw zawiera wszystkie elementy wymienione w instrukcji montażu.
- Oczyszczyć dach auta i te elementy bagażnika, które będą na nim spoczywać.
- Zapoznaj się dokładnie z instrukcją montażu i – jeżeli jest dołączona - z listą aplikacyjną. Montuj zestaw ściśle według wskazówek podanych w instrukcji.
- Jeżeli pozycja bagażnika na dachu nie jest dokładnie określona w instrukcji staraj się ustawić belki tak, aby odległość między nimi wynosiła co najmniej 700 mm.
- Przy przewożeniu długich ładunków odległość między belkami bagażnika nie może być mniejsza niż 600 mm.
- Po każdym montażu zestawu sprawdzaj, czy bagażnik jest pewnie umocowany na dachu. Spróbuj przesunąć bagażnik na dachu oraz wyciągnąć łapy mocujące bagażnik za krawędź dachu. Jeżeli uda się ruszyć którykolwiek z elementów bagażnik musi być dokręcony. Regularnie sprawdzaj w ten sposób mocowanie bagażnika.
- Niektóre rodzaje dachów uchylnych oraz anten nie mogą być używane, gdy na dachu zamontowany jest bagażnik.
- Niedopuszczalne są żadne przeróbki produktów oraz ich elementów.

Ładowanie

- Nie wolno przekraczać maksymalnej ładowności podanej w instrukcji bagażnika. Jeżeli jednak ładowność dachu auta podana przez jego producenta jest niższa od możliwości bagażnika nie wolno przekraczać tej niższej wartości.

Maksymalne obciążenie dachu auta = masa bagażnika + masa akcesoriów + masa ładunku.

- Ładunek nie powinien być szerszy od szerokości bagażnika. Powinien być zawsze równomiernie rozłożony na całej powierzchni bagażnika i możliwie najniższy.
- Przewożąc kilka desek surfingowych nie należy umieszczać ich obok siebie lecz jedną na drugiej.
- Przewożone deski surfingowe lub inne długie elementy powinny być zawsze dodatkowo umocowane z przodu i z tyłu auta.
- Czuby nart przewożonych w uchwytach muszą być skierowane do tyłu.
- Wszystkie elementy nie będące integralnymi częściami przewożonego ładunku takie, jak pompki rowerowe, krzeselka dziecięce itp. powinny być zdjęte przed załadowaniem
- Bagaż powinien być pewnie umocowany. Nie powinno się stosować linek elastycznych.
- Mocowanie ładunku powinno być sprawdzone po pokonaniu krótkiego odcinka a potem ponownie w regularnych odstępach czasu i - jeżeli to konieczne – poprawione.

UWAGA! Zawsze sprawdzaj bezpieczeństwo umocowanie ładunku.

Prowadzenie auta

- Prędkość jazdy powinna zawsze uwzględniać rodzaj przewożonego ładunku oraz warunki drogowe takie, jak rodzaj i stan nawierzchni, siłę i kierunek wiatru, natężenie ruchu i lokalne ograniczenia.
- Należy pamiętać, że samochód z ładunkiem jest wyższy lub dłuższy.
- Przewożony ładunek wpływa istotnie na charakterystykę prowadzenia i hamowanie samochodu. Zwiększ również jego wrażliwość na działanie bocznego wiatru.
- Bagażniki i akcesoria wyposażone w zamki powinny zawsze być zamknięte podczas jazdy.

Konserwacja

- Sprawdzaj i wymieniaj zużyte lub uszkodzone elementy.
- Bagażnik powinien być regularnie czyszczony, szczególnie zimą.
- Śruby, nakrętki i zamki powinny być regularnie smarowane.
- Nieużywany bagażnik powinien być demontowany z auta.
- Demontując bagażnik zabezpiecz wszystkie luźne elementy.

Сборка

- Сверяясь с инструкцией по сборке, проверить наличие всех необходимых частей.
- Очистить крышу автомобиля и тех частей багажника, которые будут прилегать к крыше.
- Внимательно прочитайте инструкцию по сборке и список рекомендаций, если он прилагается. Затем соберите багажник, соблюдая указанную последовательность, т.е. выполнить шаги 1, 2, 3 и т.д.
- Если в инструкции не указаны точные координаты установки продольных несущих брусьев, постарайтесь выдержать между ними расстояние не менее 700 мм.
- При перевозке длинномерных грузов расстояние между несущими брусьями должно быть не менее 600 мм.
- Каждый раз при установке изделия, следует проверять надежность фиксации багажника на крыше. Попытайтесь сдвинуть или сорвать закрепленный багажник. Попытайтесь также сорвать устройства крепления багажника на закраине крыши. Если вам удастся сдвинуть багажник с места, следует закрепить его более надежно. Такую проверку следует производить регулярно.
- При установленном багажнике нельзя пользоваться радиоантеннами и люками некоторых типов на крыше.
- Не разрешается вносить какие-либо изменения в конструкцию багажника.

Размещение груза на багажнике

- Запрещается превышать максимальную массу груза, указанную в инструкции по сборке. Однако, этот предел всегда вторичен по отношению к максимальной нагрузке на крышу, указываемой изготовителем автомобиля. Из двух максимумов всегда выбирается наименьший.

Макс. нагрузка на крышу = масса багажника + масса вспомогательных принадлежностей, закрепленных на багажнике + масса самого груза.

- Габариты груза не должны намного выходить за ширину багажника, груз следует равномерно размещать на багажнике, и центр тяжести груза должен располагаться как можно ниже.
- При перевозке нескольких досок для серфинга их не следует размещать друг возле друга, нужно класть их одну на другую.
- При перевозке досок для серфинга и других длинномерных предметов, их следует закреплять на багажнике спереди и сзади.
- Лыжи следует размещать на багажнике носками назад.
- Все незакрепленные или легко снимаемые предметы, например, сиденья детских велосипедов, велосипедные насосы и т.п. перед погрузкой необходимо снять.
- Груз должен быть хорошо закреплен на багажнике. Не следует использовать эластичные ремни.
- Надежность крепления груза следует проверить, проехав небольшое расстояние, а затем проверять периодически. По мере необходимости подтягивать ослабевшие ремни.

ВНИМАНИЕ! Всегда проверяйте надежность крепления груза.

Особенности управления автомобилем с нагруженным багажником

- Скорость движения всегда следует выбирать с учетом перевозимого груза и фактических условий поездки, например, типа и качества дороги, силы и направления ветра, интенсивности движения и существующих ограничений скорости.
- Помните, что общая высота автомобиля с грузом увеличивается.
- Когда на багажнике находится груз, изменяется отклик автомобиля на действия водителя и поведение автомобиля при торможении, а также возрастает ветровая нагрузка на автомобиль, особенно при боковом ветре.
- Вещи, имеющие замок, при перевозке всегда должны быть заперты.

Техническое обслуживание

- Проверять состояние и заменять изношенные или дефектные части.
- Багажник всегда должен быть чистым и ухоженным, особенно зимой.
- Винты, гайки и замки (если они используются) следует регулярно смазывать.
- Если багажник не используется, его следует снимать с автомобиля.
- После снятия багажника все его части следует хранить в надежном месте.

中文

安装

- 参照装配说明检查所有必需的零件是否都齐备。
- 清洗车顶及本产品中与车顶接触的那些零件。
- 通读装配说明并认真按照其中的说明和推荐表（如果随带有）操作。然后按照正确的顺序（即 1、2、3 等等）安装此装置。
- 如果装配说明中未特别指定安装位置，则尽量在货物托架杆之间至少保留 700 mm 的距离。
- 运输较长的货物时，货物托架杆之间的距离应不小于 600 mm。
- 每次安装此装置时，都要检查货物托架在车顶上固定得是否牢固。尝试推动托架并将其从锁定位置拉出。另外，还可尝试从车顶边缘拉出張紧弹片。如果能移动此装置上的任意零件，则必须更牢固地固定货物托架。应定期进行此项检验。
- 安装托架后，某些类型的天窗和无线天线将无法使用。
- 不得对此产品进行改装。

装载货物

- 不得超过装配说明中指定的最大载荷。但是，同汽车制造商建议的最大载荷限制相比，此限制处于次要地位。以两种最大推荐载荷中较低的为准。
最大车顶载荷 = 货物托架重量 + 安装的所有托架附件重量 + 货物自重。
- 货物在宽度方向超出货物托架不能过多，务必将货物整齐地放置在货物托架上，并使重心尽可能最低。
- 运输多个冲浪板时，不应并排放置，而应叠放。
- 运输冲浪板及其他较长的物品时，应同时在汽车前后端进行固定。
- 运输滑雪板时，滑雪板尖部应该朝向汽车后部。
- 装载货物前，应取下货物上的所有非固定或可拆卸零件，如自行车上的儿童车座、轮胎打气泵、稳定翼等。
- 货物应完全固定。不要使用弹性松紧绳固定货物。
- 行驶出一段距离后，应检查货物固定是否牢固，并且此后每隔适当的时间进行检查。必要时，拉紧货物上的固定带。
注意！务必检查货物固定是否牢固。

驾驶性能及规定

- 务必随时调整行驶速度，以便同运输的货物和当前的行车条件相适应，如路面的类型和质量、风的情况、交通拥挤程度和相应的速度限制规定。
- 请注意，运输直立货物时，汽车的总高会增加。
- 车顶装载货物后，汽车的驾驶性能和制动性会发生变化，并且其对侧翼风承受能力较差的弱点会更突出。
- 配有锁紧装置的产品，在运输期间务必用该装置锁定。

维护

- 检查并更换磨损件或有缺陷的零件。
- 务必经常清洗和维护货物托架，尤其在冬天。
- 应每隔一段时间，对滑螺钉、螺母和锁紧装置进行润滑（如安装了这些部件）。
- 不使用时，应从汽车上拆下本产品。
- 从汽车上拆下本产品后，应保存好所有拆下的零件。

中文

安裝

- 參照裝配說明檢查所有必要的零件是否齊全。
- 清洗車頂以及產品中與車頂接觸的零件。
- 讀完整份裝配說明與建議清單（若有隨產品提供），並小心遵從其中的說明進行裝配。然後，依照正確順序（即 1、2、3 等順序）安裝此裝置。
- 若裝配說明中未特別指定安裝位置，請設法在荷重支架桿之間保留至少 700 公釐的距離。
- 載送長型物件時，荷重支架桿之間的距離不得少於 600 公釐。
- 每次安裝此裝置時，都得檢查固定在車頂上的荷重支架是否夠牢固。嘗試推拉鎖定的位置上的支架。同時還可嘗試從車頂邊緣拉出緊力垂片。若是可以移動裝置的任何零件，表示荷重支架必須再固定得更牢固些。這項檢測應定期進行。
- 安裝支架時，無法使用某些類型的天窗和收音機天線。
- 不得改裝本產品。

裝載

- 勿超過裝配說明中指定的最大裝載量。不過，一直都是以汽車製造商建議的最大裝載量為優先考量，此限制則為次要考量。請一律採用較低的最大建議裝載量。
 - **車頂最大裝載量 = 荷重支架重量 + 已安裝的重量支架配件 + 裝載物本身的重量。**
 - 裝載物不得超出荷重支架寬度過多，應將其平均分佈在荷重支架上，將重心盡量放低。
 - 載送數個衝浪板時，最好將衝浪板疊放，不要並排放置。
 - 載送衝浪板及其他長型物件時，必須在車前與車後兩處加以固定。
 - 載送滑雪板時，滑雪板尖端應朝向車後。
 - 裝載之前，應先取下裝載物上所有會鬆脫或可拆卸的零件，例如自行車兒童座椅、輪胎打氣筒、尾翼等。
 - 裝載物應完全固定。勿使用彈性橡皮筋。
 - 行駛一小段距離後，應檢查裝載物是否仍牢牢固定著，然後每隔一段適當的時間再檢查一次。必要時，拉緊裝載物上的固定帶。
- 注意！務必檢查裝載物的附件是否也牢牢固定著。**

行車特性與規定

- 應當調整行駛速度，配合載送的物件和當前的行車條件，例如道路類型與品質、風向條件、交通密集度以及相關速限。
- 請注意，載送直立型裝載物時，車輛的總高度會增加。
- 車頂有裝載物時，汽車的行車特性與煞車行為會發生變化，而且承受側風的能力會變弱。
- 有裝鎖的產品在載運時應一律上鎖。

維護

- 檢查並更換磨損或有瑕疵的零件。
- 務必經常清洗和維護荷重支架，特別是冬天的時候。
- 定期在螺絲、螺母和鎖（若已安裝）上施加潤滑劑。
- 不使用時，將產品從汽車上卸下來。
- 從汽車卸下產品後，妥善保管所有會鬆脫的零件。

日本語

取り付け

- 必要な部品がすべて揃っていることを組立指示で確認してください。
- 車体の屋根や屋根に付属している製品の部品を掃除してください。
- 組立指示と推奨リスト（あれば）をよく読み、注意して指示に従ってください。次に、ユニットを正しい順序つまり1、2、3...という順序で取り付けてください。
- 組立指示に取り付け位置が特別に指定されていない場合は、積荷キャリアバー間の最小距離を 700 mm に維持するようにしてください。
- 長い積荷を運搬する際には、積荷キャリアバー間の距離を 600 mm 未満にしないでください。
- ユニットを取り付けたら毎回積荷キャリアが屋根上にしっかりと装着されていることを確認してください。キャリアをロックされた位置からはみ出させるように押し引いたりしてみてください。また、テンションタブを屋根の端から外に引っ張ってみてください。ユニットの一部が動く場合、積荷キャリアをさらにしっかりと固定する必要があります。このテストは定期的に行ってください。
- サンプルやラジオのアンテナの機種によっては、キャリア取り付け時に使用できなくなるものもあります。
- 製品の改造は禁じられています。

積載

- 組立指示で指定された最大積載量を超えてはいけません。ただし、この制限は車体自体の製造業者が推奨する最大積載量に常に従属します。推奨最大積載量の小さい方が適用されます。
最大屋根積載量 = 積荷キャリアの重量 + 任意の取り付けられたキャリア付属品 + 積荷の重量。
- 積荷は積荷キャリアの幅から大幅に飛び出してはいけません。また、重心をできるだけ低くして、積荷キャリアを均等に覆うようにしてください。
- 複数のサーフボードを運搬する場合、並列させず、積み上げてください。
- サーフボードなどの長いものを運搬する場合、車体の前部と後部の両方で固定してください。
- スキー板は先端を車体の後部に向けて運搬してください。
- 自転車のチャイルドシート、タイヤポンプ、フィンなどの積荷の固定されていない、または取り外し可能な部品は積載前に取り外してください。
- 積荷は完全に固定してください。伸縮性のバンドルは使用できません。
- 積荷の安全は短距離走行およびその後は定期的に確認してください。必要に応じて積荷の固定ストラップを締め付けてください。
注意 !常に積荷装着の安全を確認してください。

運転特性と運転規則

- 走行速度は常に、運搬中の積荷、および道路の種類や質、風の条件、交通の激しさ、適用される速度制限などの現在の走行条件に合わせて調節してください。
- 直立させた積荷の運搬時は車体の全高が増加することに注意してください。
- 積荷を屋根に載せて運搬すると、車体の走行特性やブレーキ動作が変わり、側面からの風に対して影響を受けやすくなります。
- ロック付きで取り付けられた製品は、運搬中常にロックしておいてください。

メンテナンス

- 磨耗または故障した部品を確認し取り替えてください。
- 積荷キャリアは必ず、特に冬には掃除しメンテナンスしてください。
- ネジ、ナット、ロック（あれば）に定期的に油をさしてください。
- 使用していないときは、製品を車体から取り外してください。
- 製品を車体から取り外したら、固定されていない部品すべてを安全な場所に保管してください。

한국어

장착

- 조립 지침을 참조하여 필요한 모든 부품이 있는지 확인하십시오.
- 차량의 지붕과 지붕에 닿는 부품을 닦으십시오.
- 조립 지침과 권장 목록 중 포함되어 있는 하나를 주의깊게 읽고 준수하십시오. 그리고 나서 본체를 1,2,3과 같이 순서대로 장착하십시오.
- 조립 지침에 장착 위치가 특별히 언급되지 않은 경우 캐리어 바 간의 간격을 최소 700 mm로 유지하십시오.
- 길이가 긴 짐을 실는 경우 캐리어 바 간의 간격은 최소 600 mm여야 합니다.
- 본체를 장착할 때마다 캐리어가 차량의 지붕에 단단히 고정되어 있는지 확인하십시오. 캐리어를 최대한 밀어 잠금 위치까지 오도록 하십시오. 또한 연장끈을 지붕 모서리에서부터 잡아 당기십시오. 본체의 부품을 움직일 수 있으면 캐리어를 더욱 단단히 고정해야 합니다. 이와 같은 테스트를 정기적으로 수행해야 합니다.
- 일부 선루프나 라디오 안테나의 경우 캐리어가 장착되면 사용할 수 없습니다.
- 제품은 개조할 수 없습니다.

적재

- 조립 지침에 명시된 최대 적재 중량을 초과할 수 없습니다. 하지만 차량 제조업체에서 권장하는 최대 적재 중량을 우선시합니다. 명시된 권장 최대 적재 중량보다 항상 낮은 중량을 적재하십시오.

지붕의 최대 하중 = 캐리어 중량 + 장착된 캐리어 액세서리 + 적재물품 자체 중량

- 적재물품이 캐리어의 폭을 넘어서는 안되며 적재물품을 좌우로 펼쳐서 캐리어의 좌우가 평형이 되도록 하고 캐리어의 중앙이 가장 하중을 덜 받도록 적재하십시오.
 - 서핑 보드를 여러 개 운송하는 경우 옆으로 쌓지 말고 위로 쌓아야 합니다.
 - 서핑 보드나 기타 길이가 긴 품목을 운송하는 경우 차량의 앞부분과 뒷부분을 모두 고정시켜야 합니다.
 - 스키를 운송하는 경우 스키의 앞끝을 차량의 뒤쪽에 오도록 해야 합니다.
 - 유아용 자전거 시트, 타이어 펌프, 지느러미 모양 액세서리와 같은 품목이 적재물품에서 느슨해지거나 분리할 수 있는 경우 신기 전에 분리해야 합니다.
 - 적재물품은 전체를 고정시켜야 합니다. 잘 늘어나는 고무끈 등은 사용할 수 없습니다.
 - 단거리 운행 후에 적재물품이 고정되어 있는지 확인해야 하며 이후에는 적당한 간격으로 확인 작업을 반복하십시오. 필요할 때마다 적재물품의 고정끈을 조이십시오.
- 참고! 반드시 적재물품에 부착된 품목이 고정되어 있는지 확인하십시오.**

운전 정보 및 법규

- 주행 속도는 도로 유형 및 상태, 풍속 상황, 교통 정체도, 각종 제한 속도와 같은 현 재 교통 조건과 적재된 적재물품에 알맞아야 합니다.
- 적재물품을 세워서 운송하는 경우 차량의 전체 높이가 늘어납니다.
- 적재물품을 지붕에 적재하는 경우 차량의 운전 특성 및 브레이크 동작이 변화하며 옆에서 부는 바람에 취약해집니다.
- 잠금 장치가 장착된 제품은 운송 중에 반드시 잠겨야 합니다.

유지 관리

- 닳거나 손상된 부품은 확인하여 교체하십시오.
- 특히 겨울철에는 반드시 캐리어를 청소하고 유지 관리해야 합니다.
- 나사, 너트 및 잠금 장치에 (장착된 경우) 정기적으로 윤활유를 바르십시오.
- 사용하지 않을 때는 제품을 차량에서 분리하십시오.
- 제품을 차량에서 분리하는 경우 분리한 부품을 모두 안전하게 보관해야 합니다.

ไทย์

ชิ้นส่วนประกอบ

- ตรวจสอบว่าชิ้นส่วนที่จำเป็นทั้งหมดนั้นเมื่ออยู่ครบถ้วนโดยยึดตามคำแนะนำในการประกอบ
- ทำความสะอาดหลังคารองและจุดที่ผลิตภัณฑ์จะยึดติดกับหลังคา
- อ่านและปฏิบัติตามคำแนะนำในการประกอบและข้อแนะนำโดยละเอียด (ถ้าหากมีมาให้) แล้วทำการติดตั้งตัวโครงนี้
ไปตามลำดับที่ถูกต้องคือตามลำดับ 1, 2, 3 และต่อๆ ไป
- หากไม่มีลักษณะการยึดแบบพิเศษใดๆ ในคำแนะนำในการประกอบ ให้พยายามรักษาระยะห่างอย่างต่ำ 700 มม.
ระหว่างคานรับน้ำหนักแต่ละตัว
- เมื่อทำการบรรจุทุกสัณฐานที่มีขนาดยาว ระยะห่างระหว่างคานรับน้ำหนักแต่ละตัวไม่ควรจะต่ำกว่า 600 มม.
- ทุกครั้งที่มีการติดตั้งตัวโครง ตรวจสอบว่าคานรับน้ำหนักนั้นติดตั้งไว้บนหลังคายังมั่นคง ลองผลักและดึงคานออก
จากตำแหน่งที่ยึดไว้ ลองดึงแถบชั้นยึดออกจากขอบหลังคาด้วย ถ้าหากท่านสามารถโยกส่วนใดส่วนหนึ่งได้ แสดงว่า
จำเป็นต้องยึดคานรับน้ำหนักใหม่นั้นมากยิ่งขึ้น ควรทำการทดสอบนี้เป็นประจำ
- ไม่สามารถใช้หลังคาแบบชั้นรูปและเสอากาศบางประเภทเมื่อติดตั้งคานรับน้ำหนัก
- ห้ามกระทำการดัดแปลงผลิตภัณฑ์โดยเด็ดขาด

การบรรจุ

- ไม่ควรบรรจุทุกเกินน้ำหนักบรรทุกสูงสุดที่ระบุไว้ในคำแนะนำในการประกอบ อย่างไรก็ตาม ชีตจังก์ชันนี้มักจะต่ำกว่า
น้ำหนักบรรทุกสูงสุดที่ทางโรงงานผู้ผลิตรถยนต์แนะนำอยู่เสมอ ดังนั้น จึงมักจะใช้น้ำหนักบรรทุกสูงสุดที่ต่ำกว่าเป็น
เกณฑ์

น้ำหนักบรรทุกสูงสุดบนหลังคา = น้ำหนักของคานรับน้ำหนัก + อุปกรณ์ที่ใช้ในการติดตั้ง + น้ำหนักของสัณฐาน

- ขนาดของสัณฐานไม่ควรจะเกินจากความกว้างของตัวรถไปมากนัก และควรกระจายน้ำหนักให้ทั่วคานรับน้ำหนัก
อย่างสม่ำเสมอ และให้มีจุดศูนย์กลางต่ำที่สุดเท่าที่จะเป็นไปได้
- เมื่อทำการบรรจุกระดานไคคลีนจำนวนมาก ไม่ควรบรรจุเรียงถัดจากกัน แต่ควรบรรจุซ้อนกัน
- เมื่อบรรจุกระดานไคคลีนและสิ่งของอื่น ที่มีควมยาวมาก ๆ ควรทำการยึดให้แน่นทั้งด้านหน้าและด้านหลังของพา
หนะ
- ต้องทำการบรรจุทุกสกีโดยเอาด้านปลายแหลมหันไปทางด้านหลังของพาหนะ
- ควรถอดชิ้นส่วนที่หลวมหรือขยับได้ทั้งหมดของสัณฐานที่บรรจุทุก อาทิเช่น แก้วเด็กติดจักรยาน ที่สับลมยาง
แป้นเหยียบ และอื่นๆ ออกก่อนทำการบรรจุทุก
- ควรยึดสัณฐานให้แน่นหนาโดยทั่วถึง ห้ามรัดด้วยสายยางยึด
- ควรตรวจสอบว่าการยึดสัณฐานยังแน่นหนาหรือไม่หลังจากเดินทางไปเป็นระยะสั้นๆ และหลังจากนั้นเป็นช่วงๆ
ตามความเหมาะสม ดึงสายรัดให้แน่นเมื่อจำเป็น

คำเตือน! ตรวจสอบความแน่นหนาของการยึดสัณฐานอยู่เสมอ

ลักษณะและระเบียบข้อบังคับในการขับขี่

- ควรปรับความเร็วในการขับขี่ให้เหมาะสมกับสัณฐานที่บรรจุทุกและสภาวะในการขับขี่ขณะนั้น อาทิเช่น
ประเภทและคุณภาพของถนน สภาพแรงลม ความหนาแน่นในการจราจร และขีดจำกัดความเร็วในขณะนั้น
- โปรดสังเกตว่าความสูงโดยรวมของพาหนะจะเพิ่มขึ้นเมื่อบรรจุทุกสัณฐานในแนวตั้ง
- ลักษณะในการขับขี่และพฤติกรรมในการเบรกระเบียบขึ้น ลมที่เข้าด้านข้างจะส่งผลเพิ่มขึ้นเมื่อบรรจุทุกสัณฐานไว้
บนหลังคา
- ต้องทำการล็อกตัวโครงที่ยึดด้วยตัวล็อกเอาไว้เสมอในระหว่างการขนย้าย

การซ่อมบำรุง

- ตรวจสอบและเปลี่ยนชิ้นส่วนที่สึกหรอหรือชำรุด
- ควรทำความสะอาดและดูแลคานรับน้ำหนักอยู่เสมอ โดยเฉพาะในฤดูหนาว
- ควรใส่น้ำมันหล่อลื่นสกรู น็อต และล็อก (ถ้ามี) เป็นประจำ
- เมื่อไม่ได้ใช้งาน ควรถอดตัวโครงออกจากพาหนะ
- เมื่อถอดตัวโครงออกจากพาหนะแล้ว ควรเก็บชิ้นส่วนที่ขยับได้ ทั้งหมดอย่างปลอดภัย

