

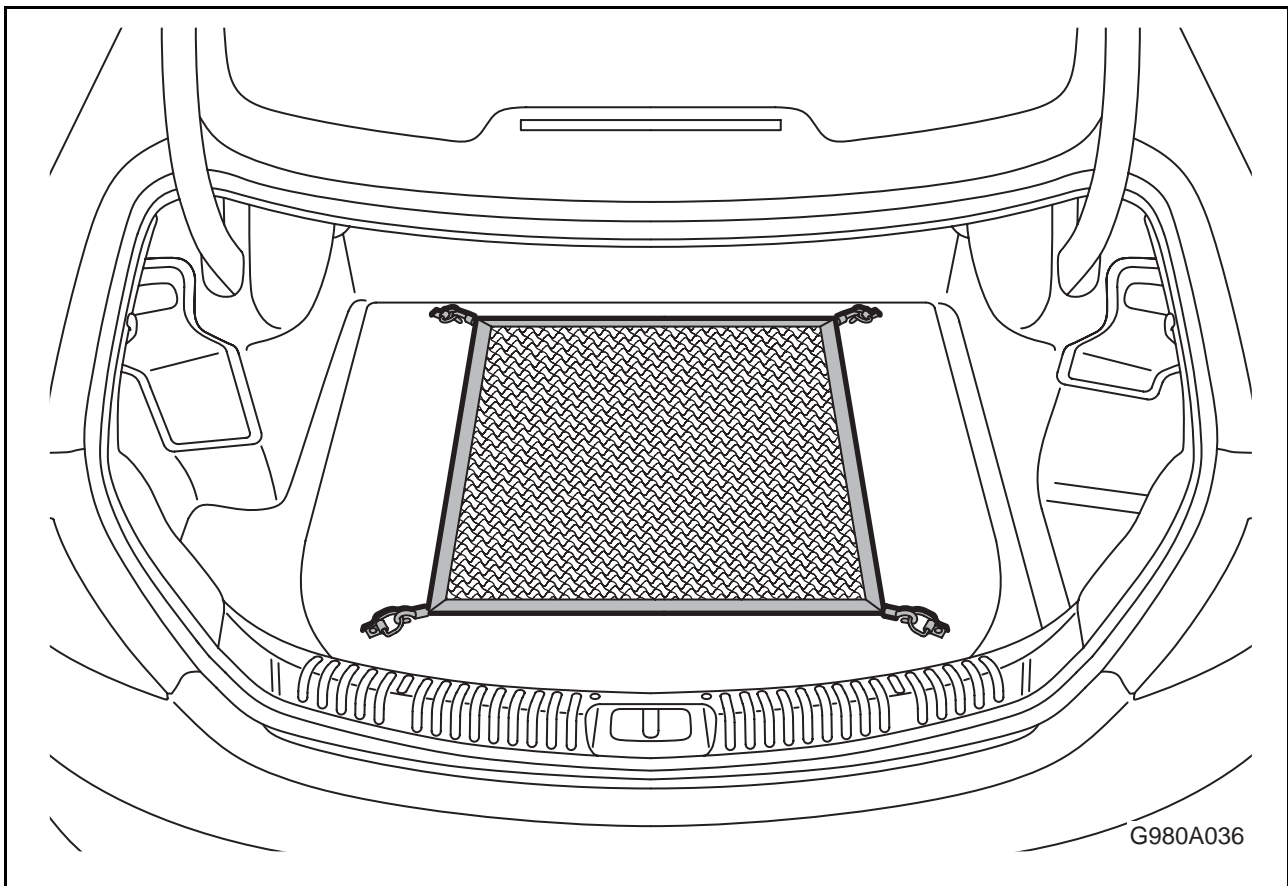

**MONTERINGSANVISNING · INSTALLATION INSTRUCTIONS
MONTAGEANLEITUNG · INSTRUCTIONS DE MONTAGE**

Accessories Part No	Date	Instruction Part No.	Replaces
12 829 912	Oct 10	12 824 652	

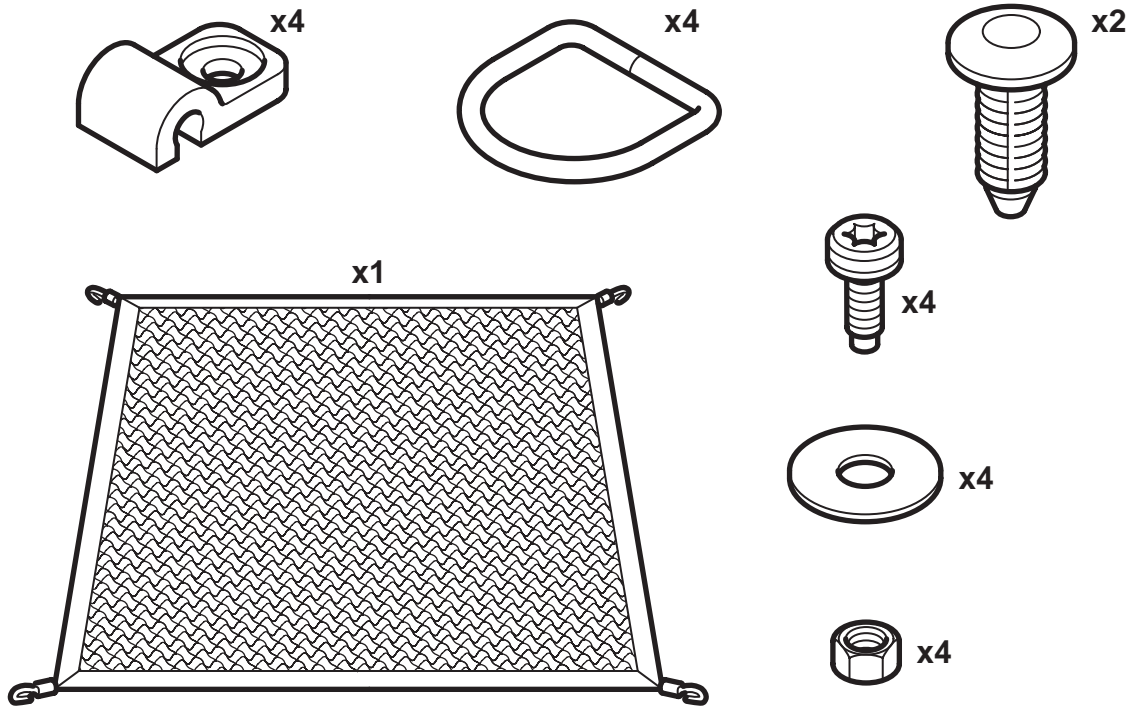



G980A037

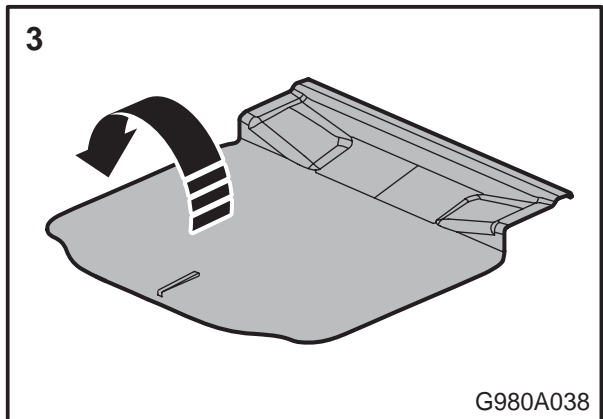
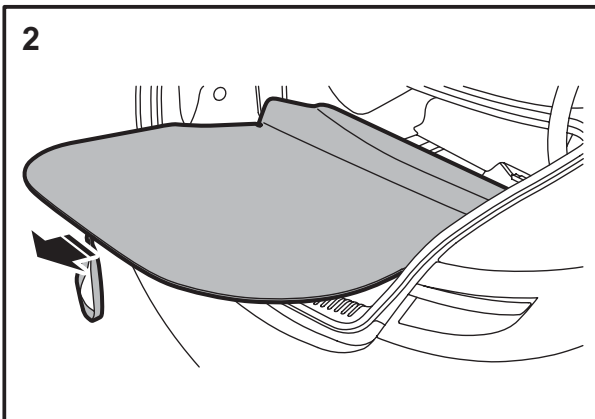
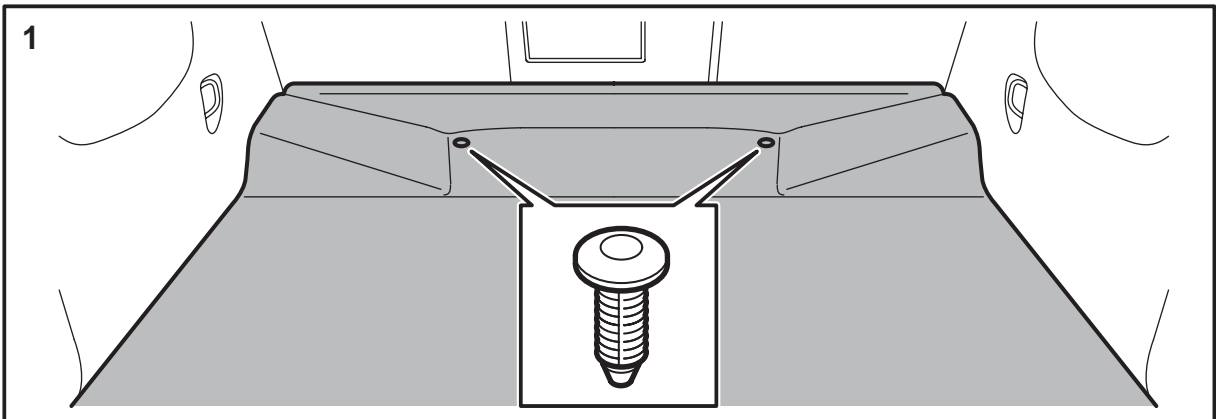

G980A038

4

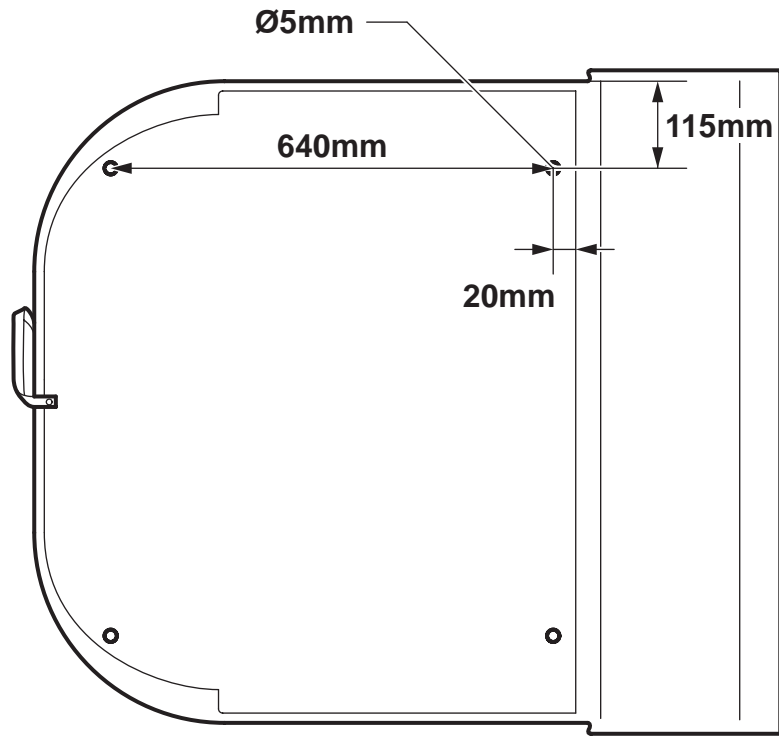

G980A039

5

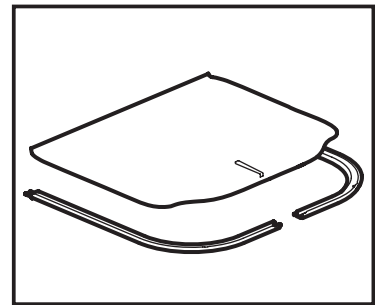
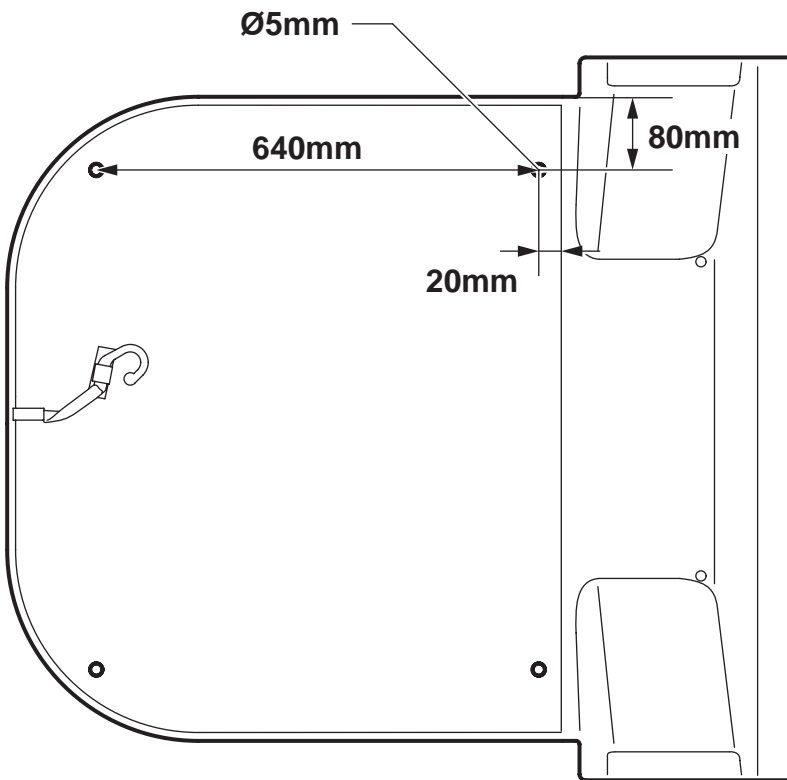

G980A040

6

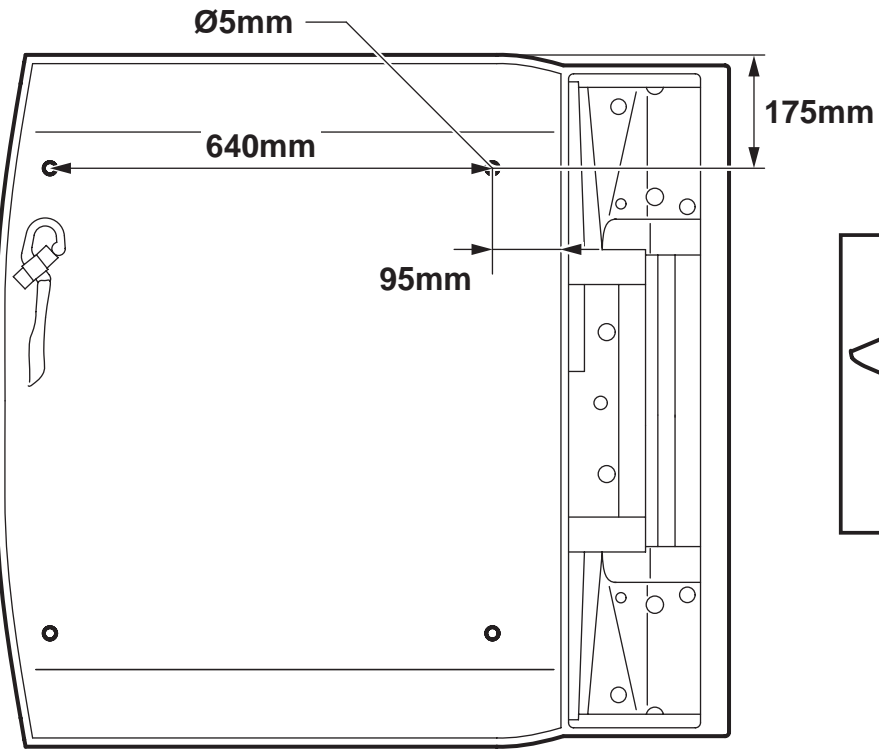

G980A041

7

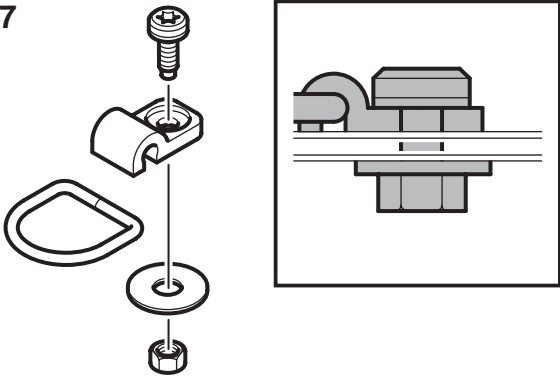

8

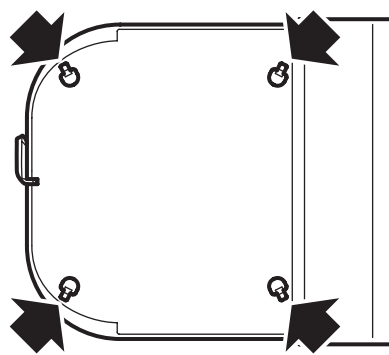

9

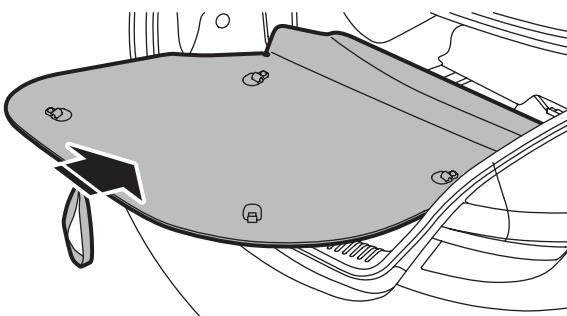

10

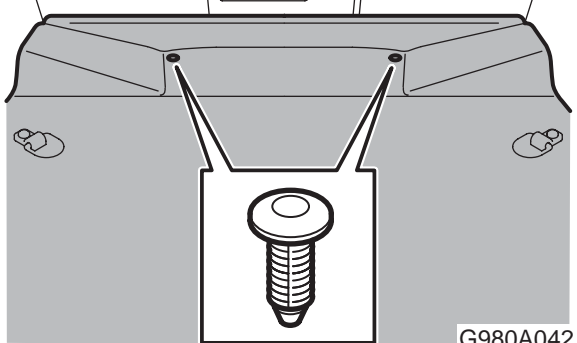

G980A042

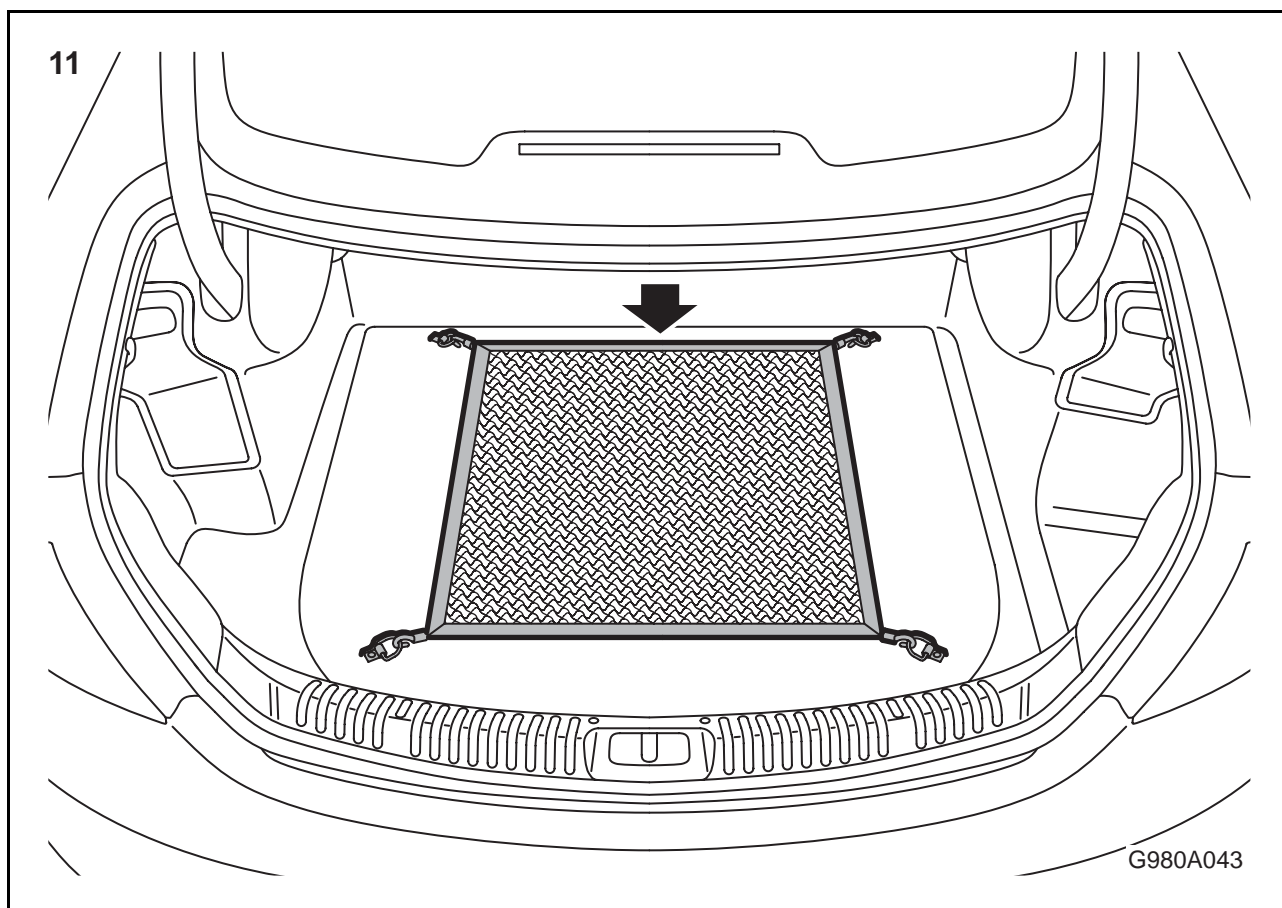

⚠ WARNING

Lastnätet får inte användas för förankring av last. Lastnätet är endast avsett för att hålla lättare föremål på plats under körning.

⚠ PRECAUZIONE

La rete per carichi non deve essere usata per ancorare carichi pesanti. Essa è destinata solo per fermare oggetti leggeri durante la guida.

⚠ WARNING

The cargo net must not be used for securing loads. The cargo net is only intended to keep lighter objects in place during driving.

⚠ ADVERTENCIA

La red de carga no puede utilizarse para asegurar la carga. La red de carga está prevista solamente para mantener en su sitio objetos ligeros durante la conducción.

⚠ WARNUNG

Das Lastnetz darf nicht für die Verankerung von Lasten verwendet werden. Das Lastnetz ist nur dafür bestimmt, leichtere Gegenstände während der Fahrt an ihrem Platz zu halten.

⚠ WAARSCHUWING

U mag het bagagenet niet gebruiken om lading mee te verankeren. Het bagagenet is uitsluitend bestemd om lichtere voorwerpen tijdens het rijden positie te houden.

⚠ ATTENTION

Le filet de chargement ne doit pas être utilisé comme fixation pour le chargement. Le filet de chargement est uniquement prévu pour maintenir en place des objets légers lors de la conduite.

⚠ VAROITUS

Kuormaverkkoa ei saa käyttää kuorman kiinnittämiseen. Kuormaverkko on tarkoitettu vain pitämään kevyet esineet paikoillaan ajon aikana.

 **警告**

ラゲッジネットは荷物を固定するために使用してはならない。ラゲッジネットは、運転中に軽い荷物を定位置に保持しておくためのものである。

 **ПРЕДУПРЕЖДЕНИЕ**

Сетка не предназначена для крепления груза. Она используется лишь для того, чтобы предметы лежали на своих местах во время езды.

 **경고**

하물망은 하물의 고정을 위해 사용할 수 없다. 하물망은 운송중에 가벼운 물건을 제자리에 유지시키기 위해서만 사용한다.

 **警告**

物品固定网不得用来捆扎固定行李。物品固定网只用于在开车中固定较轻的物品，使之不会移动。

 **警告**

物品固定網不得用來捆扎固定行李。物品固定網只用於在開車中固定較輕的物品，使之不會移動。

 **คำเตือน**

ห้ามใช้ตาข่ายลัมภาระเพื่อยึดเหนี่ยวลัมภาระ
ตาข่ายลัมภาระได้รับการออกแบบมาเพื่อยึดวัตถุที่มี
น้ำหนักเบาให้อยู่กับที่ขณะขับขี่เท่านั้น